

Ливенские гармошки

Без явного преувеличения ливенскую гармонику можно назвать жемчужиной среди народных инструментов подобного рода. Ее биография началась около 150 лет назад. Восхищались ею Иван Тургенев, Лев Толстой - по преданию он специально приезжал в Ливны на ярмарку, чтобы послушать ливенку. О ней писали Николай Лесков, Иван Бунин. Константин Паустовский, Савелий Леонов, слагали стихи поэты Сергей Есенин, Дмитрий Блинский, Михаил Беляев...



Дореволюционные Ливны были известны своими гармошками. Ее прототип попал в Россию из Германии в 30-е годы XIX века. В 1860 году такие немецкие инструменты стали производить в Туле. Их особенностью был разный тон звука при раздвижении и собирании мехов. Нечто подобное осталось до сих пор у губных немецких гармошек. Когда по тульскому образцу решились открыть производство в Ливнах, то конструкцию гармони заметно переработали. Среди прочего тон звука перестал зависеть от направления движения мехов и вообще, фактически был создан новый оригинальный инструмент. Первоначально ливенка была одноголосой. То есть, при нажатии на клавишу открывался один клапан, и это приводило к возникновению одного звука. Позже появились двух- и даже трехголосые инструменты с различием по тонам в одну октаву.

Известно, что в конце XIX века гармонь изготавливалась лишь кустарным способом. Производство в основном было сосредоточено близ Ливен в деревнях Сосновке и Речице. Из мастеров до нашего времени дошли фамилии Занина, Тюрина, Нечаева. Одним из самых маститых мастеров и виртуозным исполнителем слыл Вахнов. Он первым сделал попытку создать ансамбль гармонистов.

Несмотря на разделение труда, кустарная ливенка все равно стоила дорого. Так в 1914 году ее можно было купить за 22 рубля, тогда как корова стоила 24. Популярность гармони постепенно стала настолько большой, что производство перестало успевать за спросом. Как следствие высокие цены привели к организации поточного, фабричного изготовления. Например, на Орловском велосипедном заводе, да и на ряде других предприятий России. Себестоимость быстро снизилась и ливенская гармонь превратилась в чрезвычайно распространенный инструмент. Известна реклама Петроградской фабрики музыкальных инструментов, предлагавшей гармонь-ливенку в 1915 году по ценам от 2 рублей 50 копеек до 12 рублей в зависимости от сложности и размера. Необходимо отметить, что ливенские кустари в этих условиях конкурировать не могли.

Но сама ливенка стала постоянной спутницей в радостях и бедах простого люда. И свадьбы, и похороны, и праздники, и уходы в армию или возвращения. Как раз о прощальных вечерах, уходивших на войну, писал в 1914 году Сергей Есенин:

В летний вечер голубой
Рекрута ходили с ливенкой
Разухабистой гурьбой...

...По селу тропинкой кривенькой
Ободравшись о пеньки,
Рекрута играли в ливенку

Но жизнь не стояла на месте. Со временем появились баяны, мода на ливенки прошла и их производство стало угасать. Перед Великой Отечественной войной гармони в Ливнах делало всего два человека: Иван Занин и Петр Груднев. А после войны не осталось никого.

В 1964 году сын Ивана Занина (одного из последних мастеров, делавших ливенскую гармонику) — Валентин решил организовать ансамбль «Ливенские гармошки». Инструменты для первого состава ансамбля он собирал по селам и деревням. Позже в с. Беломестном нашлся ливенский мастер Н. И. Нестеров со своим учеником К. Ф. Кудрявых. Они возобновили ремонт и настройку ливенок, а позже наладили и полный цикл производства этих гармоник, ставших базой для созданного ансамбля.

После того, как Валентин Занин восстановил 11 гармошек, был создан ансамбль «Ливенские гармошки». Он выступил в Кремлевском Дворце съездов в 1965 году. А в 1967 в Воронеже стал победителем Всесоюзного фестиваля. Были у музыкантов и заграничные гастроли.



Ансамбль очень быстро стал популярен, и в 1970 году он был впервые приглашен в Москву на телефестиваль народного творчества. А с 1975 года начались и выступления ансамбля в других странах. Сегодня ансамбль живет своей, отдельной от мастерской, жизнью.

Валентина Занина, в качестве руководителя, сменил Е. И. Москвин, а затем В. М. Демидов. На гармониях-ливенках и сейчас играют гармонисты, такие как Павел Уханов, Геннадий Калмыков и другие.



Ансамбль «Ливенские гармошки» (фото Е.Васильевой)



Троицкие хороводы в Орловском Полесье – 2011 – ансамбль «Ливенские гармошки».



Инструментальный ансамбль «Ливенские гармошки» первым в регионе получил звание «Заслуженный коллектив народного творчества Орловской области».



Гармонь Ливенка из экспозиции дачи-музея Михаила Раската





Ливенская гармошка

Далеко за пределами Орловской области известна гармошка «Ливенка» – один из изначальных вариантов русской ручной гармоник, простой и легкодоступный для музыканта. Ее возможности изумительно демонстрирует широкой публике ансамбль «Ливенские гармошки».

Изобретена ливенка была для исполнения народных песен, в основном – плясовых. Традиционно на «ливенке» на правой клавиатуре располагались 15 кнопочек в один ряд, которые мастерились из перламутровых пуговиц, делавшихся в свою очередь из раковин моллюсков из реки Сосны. На левой клавиатуре было всего 5 «лапочек» – одиночных басов, их размещали на передней части корпуса так близко друг от друга, чтобы одним пальцем нажать 2-3 клавиши, и в зависимости от расположения звучали кварта или трезвучие. С другой стороны корпуса находились 2-3 клавиши, настроенные по второй или первой малой октавам – по договоренности с заказчиком – и назывались хрипками. В верхней части встраивался дополнительный клапан – писчик, настроенный во второй октаве. Здесь же, на тыльной части гармоник, находился клапан шестерик. Размеры гармоник были различными, в зависимости от диапазона правой клавиатуры – 22-30 см. высоты и 8-9 – ширины. Объем меховой камеры при столь узком корпусе стал недостаточным и был увеличен за счет количества борин (складок). Их число у ливенки достигает 40, и меха могут быть растянуты до двух метров. Ливенка – самая длинная гармошка в мире!

Ливенская гармоника - одна из самых простых, как по доступности для музыканта, так и по конструкции, разновидностей гармоник. Точная дата её рождения неизвестна, но создана она была примерно в середине 19-го века в городе Ливны (отсюда и название), Орловской губернии, когда тульскими мастерами уже было налажено производство гармоник на основе образцов с немецким строем, имевших разный звук на сжим-расжим мехов. Ливенские мастера внесли в свою гармонику ряд существенных изменений, по сравнению с тульскими, главным из которых явилось одинаковое звучание каждой клавиши на сжим и расжим мехов.

На ее основе позже были созданы такие образцы, как вятская и елецкая рояльная гармоника. Конструктивные новшества были использованы впоследствии в гармониях-хромках и баянах. Ливенка воспета многими писателями и поэтами своего времени и часто упоминается в произведениях С. Есенина, Л. Толстого, Н. Лескова, И. Тургенева и других.

В правой клавиатуре ливенской гармоник было от 8 до 15 клавиш, расположенных в один ряд. Как уже упоминалось, звуки при смене движения меха на ливенке одинаковые. Делались эти гармоник обычно двухголосными, иногда — трехголосными. Характерно октавное звучание двух планок с медными голосами, причем верхняя планка имеет открытый звук (даже без наружной сетки), а звук нижней планки приглушен специальным устройством (наподобие ломаной деки, применяемой в современных баянах и некоторых гармониях), которое изменяет тембр звука (см. схему). Это дает специфическое звучание.



Схема устройства (в разрезе) правой стороны корпуса ливенки: 1 — гриф, 2 — кнопки, 3 — клавиатурные клапаны, 4 — верхняя голосовая планка, 5 — планки с голосами, настроенными на октаву ниже, 6 — резонаторный канал (Cosotto), 7 — отверстия для доступа воздуха в резонаторный канал, 8 — кожаная петля, скользящая по металлической скобке.

В левой клавиатуре (прямо на передней части корпуса) имелось 6 и более специальных "лапок", которые отвечали за звучание басов и располагались очень близко друг к другу. Это делалось для того, чтобы можно было нажимать одним пальцем сразу 2-3 "лапки".

На задней части корпуса находились 2-3 клавиши, звучащие во второй или первой малой октавах. Там же, но в верхней части корпуса, находилась еще одна "лапка"-писчик, звучащая во второй октаве, и клапан "шестерик", звучащий по разному на сжим и расжим.

Ливенская гармошка использовалась без плечевых ремней. Как и в Елецкой рояльной и Саратовской гармониках, на тыльной стороне грифа она имела кожаный ремешок для большого пальца правой руки. В левой части имелся узкий ремешок, охватывающий кисть левой руки.

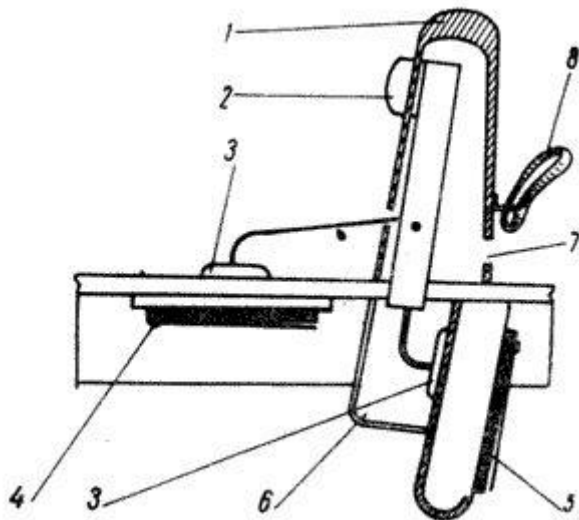
Звукоряд ливенских гармоник различных мастеров был различен. Некоторые ливенки с 8-ю клавишами в правой клавиатуре имели диапазон от ноты "соль" первой октавы, до ноты "Соль" второй октавы. Другие, с 12-ю клавишами от ноты "до" первой октавы, до ноты "соль" второй октавы.

Вследствие малых размеров корпуса ливенской гармоники (примерно 25 см в высоту и 8 см в ширину), мастерам пришлось увеличить объем меховой камеры за счет увеличения числа борин (складок меха). У ливенки их может быть до 40 см и гармонист может обмотаться мехами дважды вокруг пояса. Меха такой длины и придают ливенке такую самобытность и необычность. К тому же у нее очень оригинальное звучание басов, словно гармонисту аккомпанируют рожок, сопелка или жалейка. Это — заслуга специальной конструкции басового строя, включающего "хрипунчики", "барабанчики", "пискунчики". Все эти названия басов очень точно описывают их звучание.

Ливенская гармоника очень быстро завоевала популярность, благодаря своей дешевизне (а, следовательно, и доступности) и простоте конструкции.

Сегодня традиции изготовления ливенки продолжают в «Мастерской по ремонту и изготовлению музыкальных инструментов» при Центре молодежи «Лидер» города Ливны. Мастерская по изготовлению гармошек образовалась в 1993 году по инициативе тех, кто всю свою жизнь посвятил этому инструменту — Михаила Мохова, Дмитрия Сопова. На сегодняшний день над изготовлением уникального музыкального инструмента трудятся 10 человек, и у каждого своя задача. Кто-то занимается меховыми камерами, кто-то

деревянными корпусами, ну а руки художницы придают гармошке её законченный вид. С 2001 года помимо Ливенской гармошки в мастерской изготавливаются ее сувенирные варианты в расписных футлярах и стилизованных подставках в виде балалайки, нотки, пенька, которые, кстати, тоже могут сыграть простейшие мелодии.





Сувенирные варианты



Фото: Марина Сенина



Игорь Зинин и Нина Павлова играют на ливенках. Фото: Марина Сенина

Игорь Зинин – настройщик. Нина Павлова - заведующая мастерской по изготовлению ливенских гармошек.

Гармошка ливенка[Текст] // *Мое Лукоморье : фотоальбом : культура и искусство Орловской области. – Орёл: Издательство Орловской государственной телерадиовещательной компании, 1997. – С. 94 - 95.*

«Барабанчики», «хрипунчики», «пискунчики»[Электронный ресурс] // *Русская планета Орёл. – Русская планета, 2009-2015. – URL: [http: // ...живетпроизводство уникальныхливенских гармошек...orel.rusplt.ru](http://...живетпроизводство уникальныхливенских гармошек...orel.rusplt.ru)...zachem_segodn ia_zhivet...livenskikh... (дата обращения: 12.03.2016).*

Как и зачем сегодня живет производство уникальных ливенских гармошек... [Электронный ресурс] // Русская гармонь. – [Б.и., б.г.]. – URL: [http: // ...уникальных ливенских гармошек - Русская гармоньrussian-garmon.ru](http://...уникальных ливенских гармошек - Русская гармоньrussian-garmon.ru)Другие виды русских гармоней>10187russian-garmon.ru>other-types/10187 (дата обращения: 15.03.2016).

Ливенские сувениры. Как делаются гармошки [Электронный ресурс] // Йополис. – [Б.и., б.г.]. – URL: [http: // Ливенские сувениры - Йополисуopolis.ru/landing/livni](http://Ливенские сувениры - Йополисуopolis.ru/landing/livni) (дата обращения: 12.03.2016).